

APPARECCHIO DI FISSAGGIO CON LEVA AD ECCENTRICO

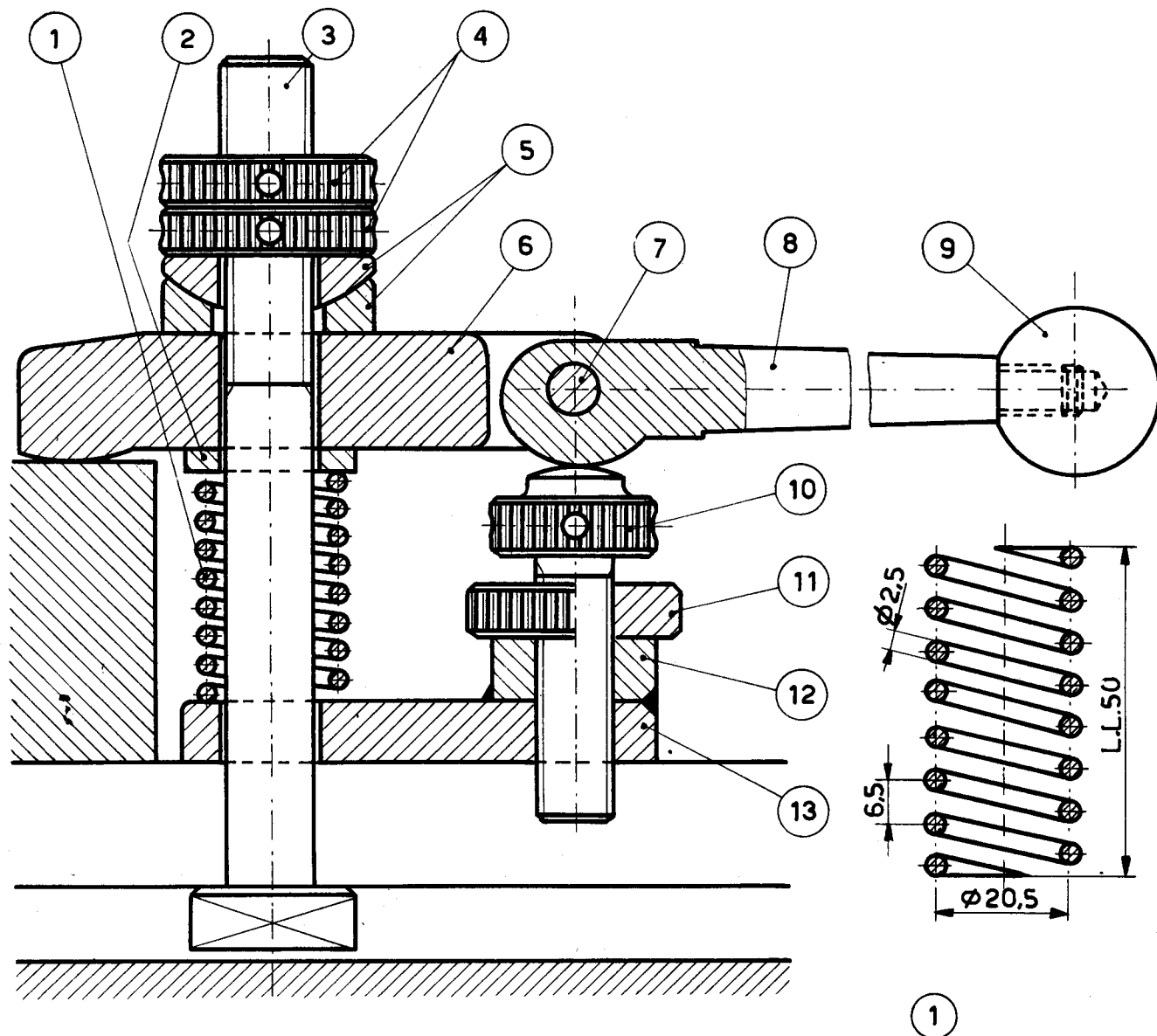

13	PIASTRINA	1	30 x 10 x 78	Aq 34	
12	ANELLO DI RINFORZO	1	∅30 x 15	Aq 34	
11	DADO ZIGRINATO	1	∅33 x 13	12 NC 3	Bonif.
10	PUNTALINO	1	∅26 x 58	C 10	Cem. e tem.l'estr
9	POMELLO SFERICO	1	∅25 x 30	Bakelite	
8	LEVA AD ECCENTRICO	1	∅25 x 119	C 10	Cem. e tem.l'ecc
7	PERNO 8x40 UNI 1707	1		Aq 42	
6	STAFFA GIREVOLE	1	35 x 20 x 100	C 10	Cem. e temp.
5	ROSETTE DOPPIE PER AT.	1	∅33 x 27	12 NC 3	Cem. e temp.
4	DADO ZIGRINATO	2	∅33 x 26	12 NC 3	Bonif.
3	VITE A TESTA QUADRA	1	∅36 x 140	Aq 42	
2	RONDELLA	1	∅28 x 8	C 30	Bonif.
1	MOLLA	1	∅2,5 x 580	C 72	

POS.	DENOMINAZIONE	QUANT.	DIMENS. GREZZO	MATERIALE	NOTE
------	---------------	--------	----------------	-----------	------

TOLLERANZE

± 0,1

TEMPO CONCESSO 40 ore

SCALA 1:1



ESERCIZIO
PROPOSTO DA

I. P. S. GORIZIA